

## Винтовой компрессор SULLAIR 1150XH-1350XH с доохладителем\*

Производитель: *Sullair Corporation, USA/China*

### Общие сведения

Производительность, м3/мин	43,2/38,2
Рабочее давление, бар	24/34,5
Минимальное давление, бар	17
Температура воздуха на выходе из компрессора, С°	+ 10-12 к окруж. Среде *



### Двигатель

Марка	C-18 T3
Обороты в минуту	1850/1400
Мощность, Квт	429
Объем охлаждающей жидкости, л.	45,1
Объем масла, л	38,1
Объем топливного бака, л	420
Система электропитания, Вольт	24

### Компрессор

Присоединительный разъем	2* 2`
Объем масла, л	170,3
Объем ресивера, м3	0,32

### Вес и габариты

Рабочий вес, кг	9000
Чистый вес, кг	8750
Длина, мм	5500
Ширина, мм	2180
Высота, мм	2230



### Дополнительные данные

Расход топлива при 100 % загрузки, л	105, 7
Режим работы	Круглосуточно
Рабочие температуры:	<u>- 30 С`, + 50 С`</u>

### Гарантия:

Двигатель	1 год
Компрессор	2 года
Винтовой блок	5 лет или 10 000 Моточасов

\* опция

## Описание:

Винтовой 2-х ступенчатый компрессор с винтовым, маслonaполненным компрессорным элементом Sullair и двигателем CATC 18 Tween turbo смонтирован на специальной раме, в открытом исполнении (без кожуха)

### Альтернативные рабочие параметры

Компрессор оборудован высоконадежным спиральным клапаном на первой ступени, обеспечивающим альтернативные значения производительности и давления.

Уникальная технология позволяет использовать компрессор в 2-х режимах:

#### Первый режим:

#### Второй режим:

Производительность, м3/мин	35,5	Производительность, м3/мин	43,2
Рабочее давление, бар	34,5	Рабочее давление, бар	24
Минимальное давление, бар	24	Минимальное давление, бар	17
Максимальное давление, бар	34,5	Максимальное давление, бар	24

**Благодаря специальному 2-х ступенчатому винтовому блоку, с использованием спирального клапана компрессор может работать в одном из двух режимов сжатия.**

Спиральный клапан

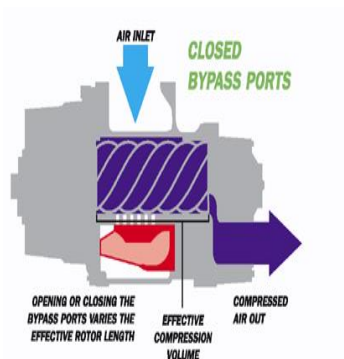
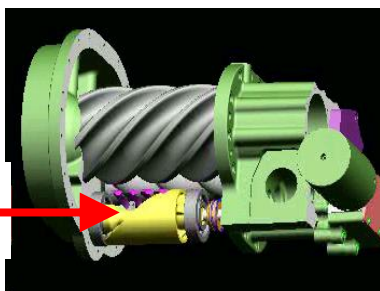

Спиральный клапан закрыт  
сжатие в винтовом блоке производится  
До 24 атмосфер при объеме 38,2 м3/мин

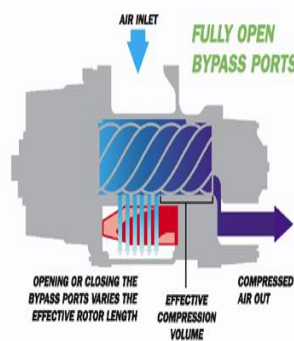

Спиральный клапан открыт  
сжатие в винтовом блоке производится  
До 34,5 атмосфер при объеме 32,2 м3/мин

## Сервис

В базовой версии компрессор выполнен в открытом исполнении, что дает полный доступ ко всем узлам компрессора. Даже в открытом исполнении компрессор защищен от влаги и пыли, однако для российских условий эксплуатации мы размещаем данный компрессор в специальный 20 фт. контейнер с дополнительным топливным баком, оставляя возможность и доступ ко всем узлам компрессора.

### **100 % возможность контроля производительности**

- Автоматическое включение входного клапана и легкий старт. Регулирование оборотов двигателя в зависимости от производительности, что гарантирует экономию дизельного топлива до 70%.

## Двухступенчатый воздушный фильтр с безопасным элементом

Обеспечивает максимальную защиту для двигателя и компрессора, таким образом, продлевает срок использования оборудования.

## Система контроля работы и управления - «Компас»

• Датчики и графический дисплей отображают:

Колебания давления и температуры

Температуру воздуха после охлаждения и состояние жалюзи (если установлено)

Скорость работы двигателя, моточасы, температура охлаждающей жидкости

Уровень топлива, расход топлива, давление и температура топлива

Температура воздуха и давление масла

Состояние компрессора и двигателя

Температура окружающего воздуха

Забивка сепаратора

• Индикаторы загорятся при:

- высокой температуре в компрессоре

- низком уровне топлива

- остановка компрессора и предупреждение

- остановка двигателя и предупреждение

- сервис-порт диагностики двигателя

- сообщения на дисплее о диагностике

- вольтаж

- Процент загрузки двигателя

## Система индикации самодиагностики

• Большое выделение тепла для компрессора, для двигателя - низкий уровень топлива.

Дополнительная диагностика, предполагает сервис оборудования, который может быть определяется по таким параметрам, как мощность, температура работы двигателя.

## AWF компрессорная жидкость

• Всесезонное масло для всех климатов

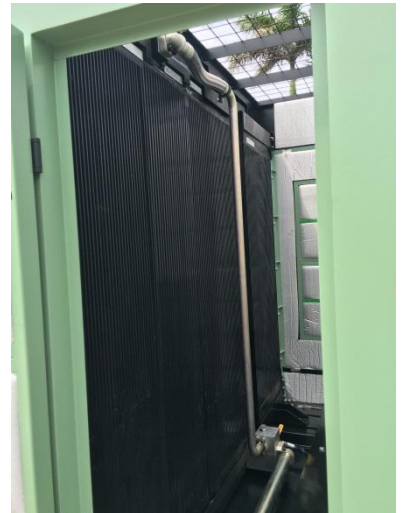

## Принцип работы доохладителя:

Температура сжатого воздуха на выходе из компрессора может достигать 100° С.

Система конечного охлаждения нужна для того, чтобы обеспечить температуру сжатого воздуха, выходящего из компрессора в пределах на 5-13 °С выше температуры окружающего воздуха и удаления из сжатого воздуха сконденсированного водяного пара. Все модели компрессоров с конечным охлаждением оснащены двумя выпускными кранами. Один кран предназначен для стандартного воздуха (неохлажденного), а другой – для воздуха с конечным охлаждением. Если полностью закрыть кран стандартного воздуха (без конечного охлаждения), поток воздуха будет направляться из резервуара в конечной охладитель. Вентилятор двигателя прогоняет через конечной охладитель атмосферный воздух, который охлаждает сжатый воздух, когда тот, в свою очередь, проходит через внутренний контур конечной охладителя. Охлажденный воздух попадает во влагоотделитель, где из него удаляется конденсат. Из влагоотделителя сжатый воздух попадает в кран на выходе из компрессора.

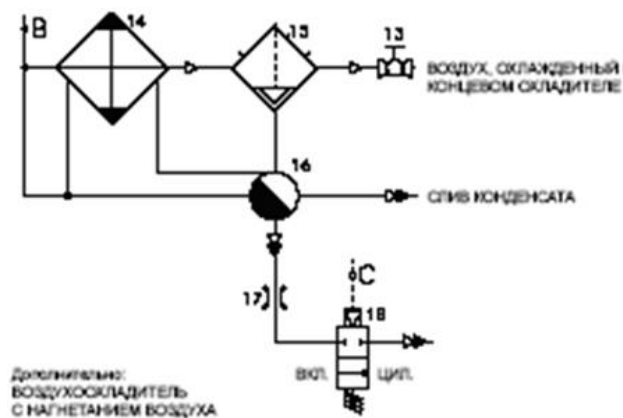
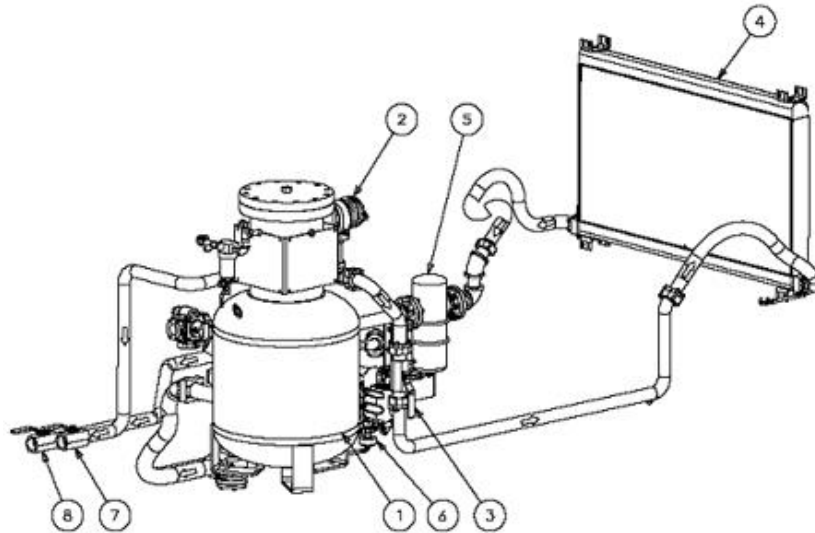

1. Резервуар
2. Клапан минимального давления/обратный клапан
3. Воздушный клапан системы с конечным охлаждением
4. Концевой охладитель
5. Влагоотделитель
6. Пневматический дренажный клапан
7. Выпуск обычного воздуха
8. Выпуск воздуха от конечной охладителя